

La IMPERTEK si riserva la facoltà di apportare modifiche senza obbligo di preavviso.

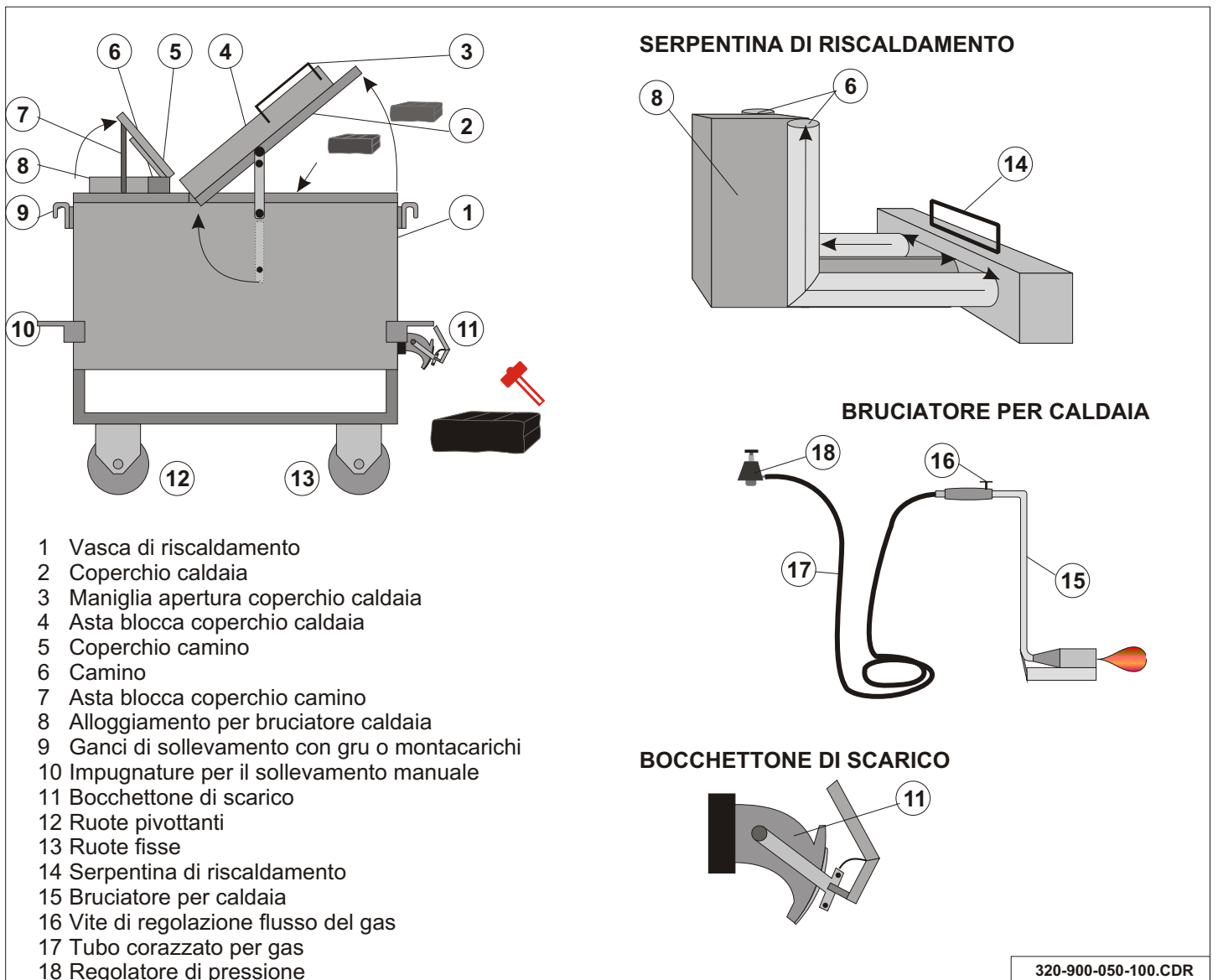

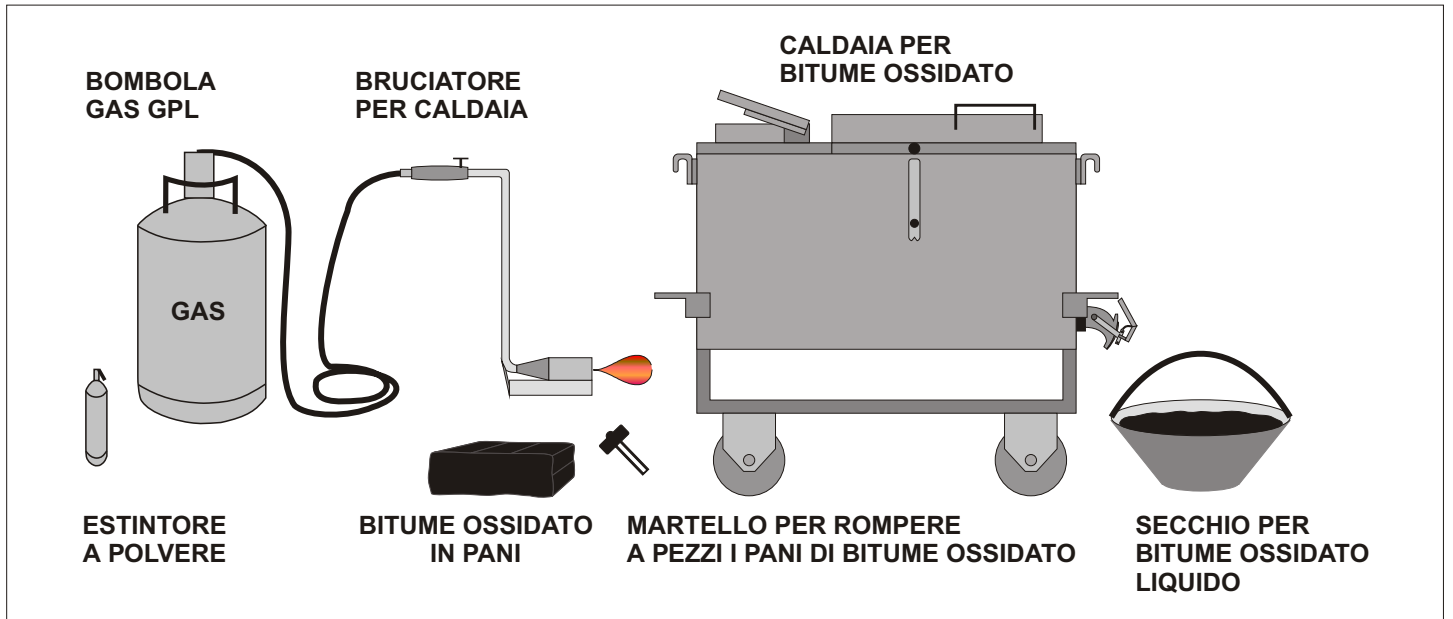
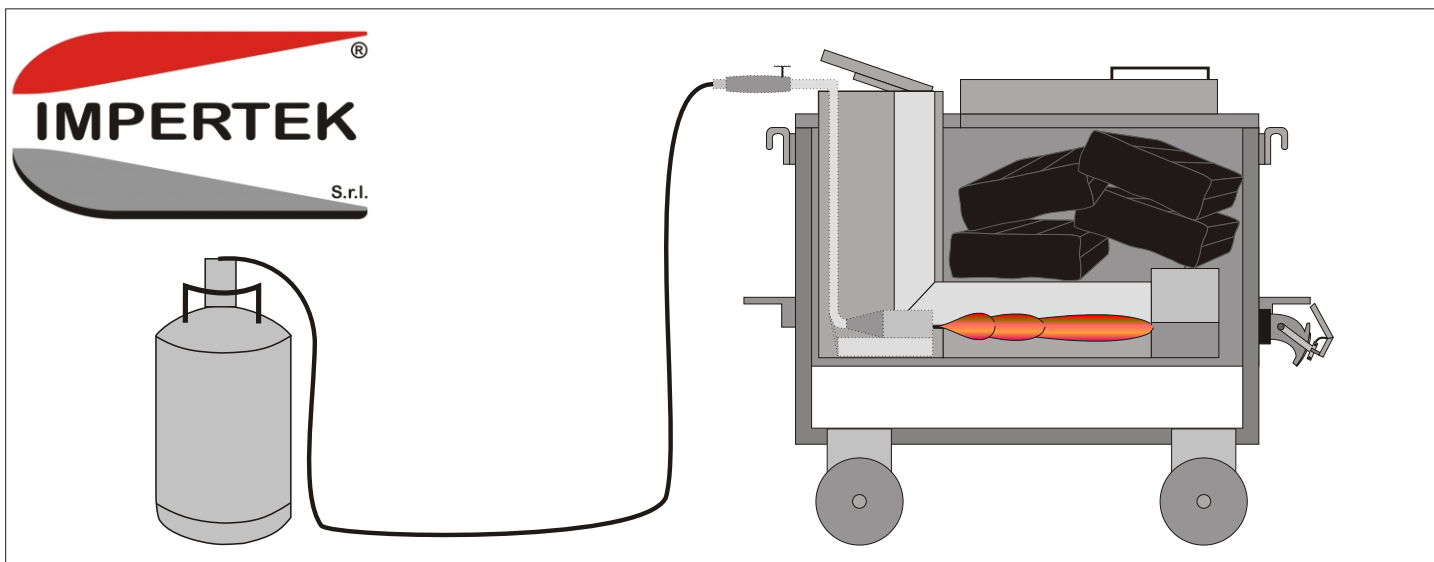

## USO:

- 1) Mettere il bitume ossidato rotto a pezzi, nella vasca di riscaldamento e chiudere il coperchio.
- 2) Aprire il coperchio del camino.
- 3) Accendere il bruciatore con la fiamma al minimo e introdurlo nell'apposito alloggiamento, aumentare la potenza della fiamma in maniera graduale.
- 4) All'interno della vasca di riscaldamento si trova una serpentina che durante il funzionamento deve sempre rimanere coperta di bitume ossidato.
- 5) Ad ogni scarico di bitume ossidato liquido riempire la vasca di riscaldamento con altrettanto bitume in pani, facendo attenzione di calarlo lentamente nella vasca.

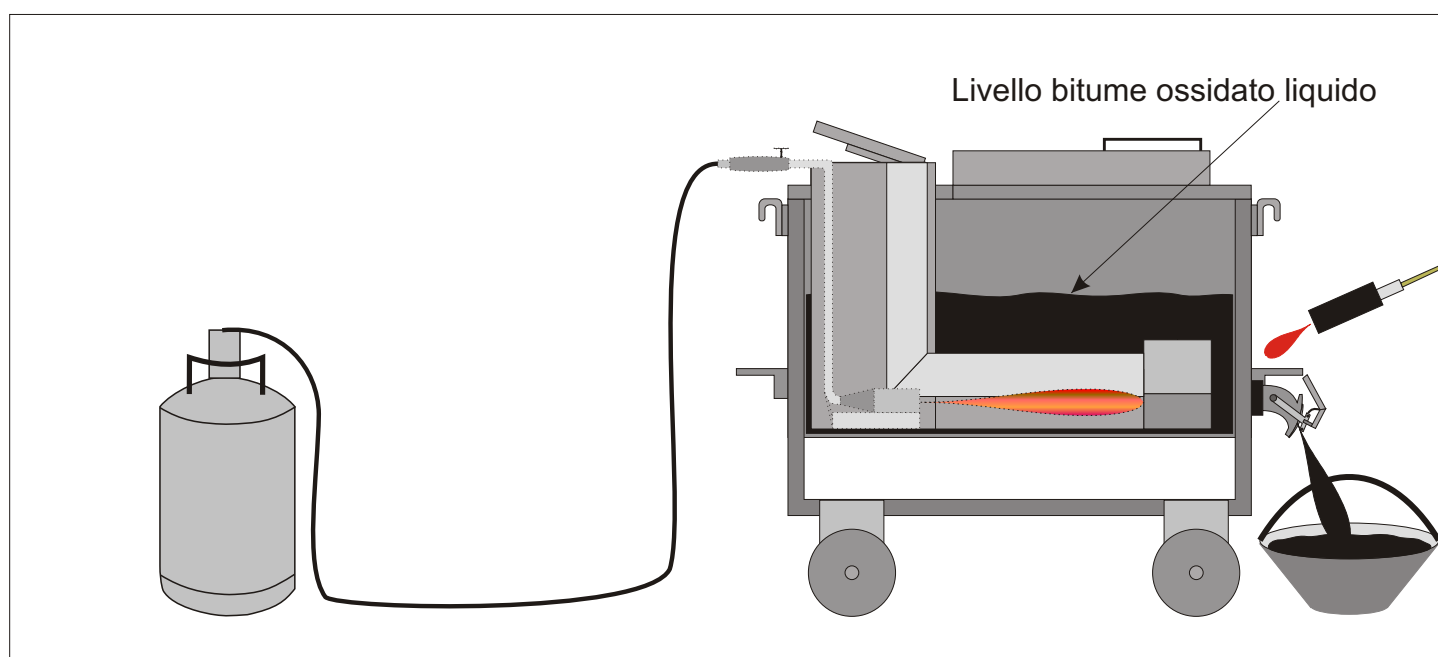

## RIUSO:

- 1) Con il riuso della caldaia potrà a volte essere necessario riscaldare il bocchettone di scarico al fine di facilitarne l'apertura per la fuoriuscita del bitume liquido.

## CONSIGLI:

- 1) Mantenere sempre la bombola di gas alla massima distanza.
- 2) In caso di incendio chiudere il coperchio della vasca di riscaldamento, chiudere l'erogatore del gas sulla bombola ed allontanarla.
- 3) Dotarsi sempre di un estintore a polvere, per sicurezza.
- 4) Non gettare in nessun caso acqua sul bitume ossidato in ebollizione o incendiato.
- 5) Si consiglia di togliere eventuali imballaggi dai pani di bitume al fine di mantenere pulita la serpentina interna ed evitare otturazioni in prossimità del bocchettone di scarico.
- 6) Qualora sussistessero condizioni atmosferiche di bassa pressione si consiglia di tenere aperto quasi completamente il camino 6 della pagina precedente finché la serpentina di riscaldamento non raggiunge la temperatura di esercizio.

## MANUTENZIONE:

- 1) Periodicamente si consiglia di vuotare completamente la vasca di riscaldamento, rimuovere la serpentina interna e batterla per rimuovere tutte le incrostazioni.



## MISURE DI SICUREZZA SUL CANTIERE

- Posizionare la caldaia su un piano di lavoro dove non rischi di rovesciarsi.
- Tenere le bombole a distanza adeguata e in un luogo sicuro dove non possano rovesciarsi o venire danneggiate.
- Prestare attenzione ai materiali infiammabili.
- Tenere sempre un estintore a disposizione sul cantiere.
- Non lasciare mai la caldaia incustodita con il bruciatore acceso.
- Chiudere sempre il rubinetto della bombola ogni qualvolta ci si allontani da essa per diverso tempo.
- Quando si apre il rubinetto da 1 ½ “ per scaricare il bitume fuso, eseguire questa operazione aprendo lentamente il rubinetto a saracinesca onde evitare che fuoriescano degli spruzzi di bitume fuso.
- Utilizzare sempre gli strumenti di protezione personale: guanti in crosta (possibilmente a manica lunga), occhiali, elmetto, indumenti a manica lunga, pantaloni lunghi e scarpe antinfortunistica.
- Durante il funzionamento della caldaia non lasciare mai aperto il coperchio dopo aver messo molto bitume da fondere, potrebbe crearsi una autocombustione e prendere fuoco la caldaia.
- Non maneggiare o spostare la caldaia ancora calda e piena di bitume all'interno.
- In caso di incendio chiamare il 115 e il 118 in caso di infortuni.
- Verificare periodicamente, con una soluzione di acqua e sapone, che il bruciatore, il regolatore e tutte le valvole non abbiano perdite.
- Verificare periodicamente che il tubo di gomma non sia usurato e quindi vada sostituito.